



# -W5 Befestigungssatz / mounting kit

Datenblatt / *datasheet*

**Beschreibung:**

Ring-Befestigung hoch für Balkenleuchten, Linienleuchten, Dunkelfeldleuchten, und Maschinenleuchten o.ä..

**Description:**

Ring mounting high for bar lights, line lights, dark field lights and machine lights or similar.

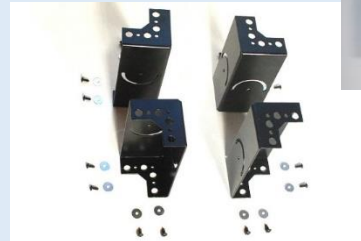
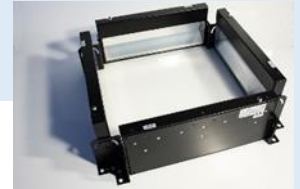

Material / *material* : 2 mm Aluminium / *aluminum*

Farbe / *color* : Schwarz, Silber, Lichtgrau je nach Leuchtenart  
*Black, silver, light gray depending on the type of luminaire*

Beschichtung / *coating* : Pulverbeschichtung / *powder coating*

Lieferumfang per Set / *Scope of delivery per set* : 4 Stück Winkel / *pc. of brackets*  
 16 Stück Schrauben M4 / *pc. of screws M4*  
 16 Stück Beilegscheiben M4 / *pc. of washer M4*

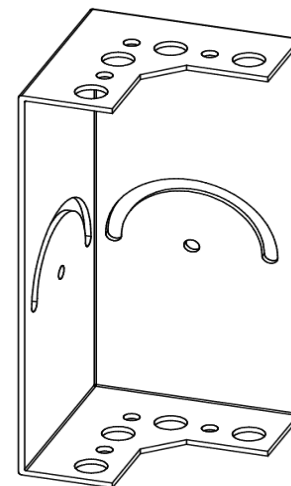
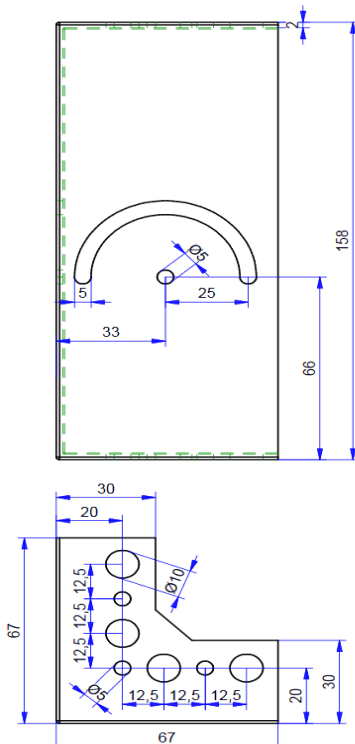

**Verwendungszweck:**

- Anschlußset für Leuchten der planistar Lichttechnik GmbH
- nur für gewerbliche Zwecke innerhalb der EU
- andere Verwendungszwecke als angegeben nur nach Absprache mit planistar Lichttechnik GmbH

**Type of use:**

- mounting kit for lights only from planistar Lichttechnik GmbH
- only for commercial purposes within the EU
- other purposes only be used after consultation with planistar Lichttechnik GmbH



+49 (0) 9364 8060-0



info@planistar.de

planistar Lichttechnik GmbH  
 www.planistar.de

## Allgemeine Hinweise

Sämtliche technische Angaben verstehen sich vorbehaltlich eventueller Änderungen an den Produkten im Sinne technischer Verbesserungen. Die Werte für dieses Datenblatt sind von Messungen von einem Bauteil aus einer Serie entstanden. Diese können aufgrund Hersteller-, Herstellungstoleranzen von Gerät zu Gerät abweichen.

- o Die Betriebsspannung und Netzteilspannung müssen übereinstimmen (siehe Typenschild auf dem Gerät)
- o Das Gerät nicht in Betrieb nehmen, wenn:
  - die Zuleitung beschädigt ist
  - die Leuchte sichtbare Beschädigungen aufweist
  - Flüssigkeiten in das Gerät gekommen sind
- o Wird das Bauteil zweckentfremdet, kann keine Haftung für eventuelle Schäden übernommen werden.
- o Bei einer Fehlfunktion das Gerät sofort abschalten.

Der Hersteller kann nicht für Schäden verantwortlich gemacht werden, die infolge der Nutzung abweichend vom bestimmungsgemäßen Gebrauch oder der Nichtbeachtung von Sicherheitshinweisen und Warnungen verursacht werden!

**Wartung:** Vor Wartungsarbeiten die Leuchte vom Strom trennen. Wartungsarbeiten nur durch eine ausgebildete Elektro-Fachkraft durchführen lassen.

**Reparatur:** Sollte die Leuchte ausfallen, muss diese bei planistar geprüft und ggf. repariert werden. Senden Sie hierzu die komplette Leuchte an planistar zurück.

**Pflege:** Reinigung der Leuchte nur mit einem weichen Tuch und einem für Acryl geeigneten Kunststoffreinigungsmittel. Es darf keine Flüssigkeit in das Gerät gelangen.

**Entsorgung:** Falsche Entsorgung gefährdet unsere Umwelt. Das Gerät ist am Ende seiner Lebensdauer den zur Verfügung stehenden Rückgabe- und Sammelsystemen zuzuführen.

Durch die Übersetzung in andere Sprachen können eventuell Differenzen entstehen. Daher ist generell die deutsche Fassung maßgeblich.

## General Informations

*All technical information is subject to possible modifications to the products for the purpose of technical improvements. The technical data's might differ from one device due to production tolerances or the tolerances from the manufacturers.*

- o *Operation voltage and power supply voltage must correspond to each other (please see nameplate on machine)*
- o *Don't switch on the lamp if:*
  - *Piping is damaged*
  - *Light has visible damages*
  - *Fluids has come into the device*
- o *If the device is purposes other than intended planistar cannot be made responsible for eventual damages occurring therefrom*
- o *Switch off device immediately in case of malfunction*

*The manufacturer cannot be held liable for damage caused by using the unit for purposes contrary to the designated use or by ignoring safety instructions!*

**Maintenance:** *Disconnect the light from the mains before carrying out any maintenance. Maintenance must be carried out by a skilled electrician only.*

**Repair:** *If the light should break down, the light must be checked at planistar and repaired, if necessary. Then we need the complete light for repair.*

**Care:** *Clean the light only with a soft cloth and synthetically cleaning agent. No water may enter into the device!*

**Disposal:** *Wrong disposal endangers our environment. Return the unit at the end of its useful life to the available recycling systems.*

*The translation into other languages may result in differences. Therefore, the German version is generally authoritative.*

**planistar Lichttechnik GmbH**

Wiesenweg 4  
97267 Himmelstadt  
D - Germany

Erstellt am / *creation date:* 1.9.2020

Ersteller / *creator:* Harald Gangl



+49 (0) 9364 8060-0



info@planistar.de

planistar Lichttechnik GmbH

www.planistar.de